

Accessoire: module 17plus

Description

Le **module 17plus** sert au montage et à la distribution de courant pour les disjoncteurs électroniques E-T-A du type ESS20-1.. Le module 17plus peut être équipé de 2 disjoncteurs électroniques ESS20-1.. enfilés dans celui-ci. L'écart modulaire entre les disjoncteurs électroniques est de 12,5 mm. Plusieurs modules 17plus peuvent être montés côte à côte sur un même rail.

De ce fait il est possible de réaliser des systèmes de distribution de courant de grande envergure. Au début et à la fin de la rangée des modules 17plus, il est nécessaire d'y rajouter un module de raccordement. Une barre d'alimentation en cuivre, enfichable dans une fente prévue à cet effet, permet d'interconnecter toutes les bornes d'alimentation des disjoncteurs électroniques (pôle +).

Toutes les interconnexions entre les différents modules sont réalisées à l'aide de contacts à ressort. Le potentiel de référence des ESS20-1.. (Masse - Borne 11) est également interconnecté et reporté sur les modules de raccordement latéraux.

Les ESS20-124 enfilés dans le module 17plus sont équipés d'une sortie de signalisation SF connecté à la borne 12 du canal respectif (signalisation individuelle). L'entrée de commande reset peut être connectée sur la borne 13 ou 14 du module 17plus.



Caractéristiques techniques

**Raccords** Cosse autobloquante (CAB) pour fil rigide et multifilaire avec embout de conducteur. Pour débloquer le conducteur utiliser un tournevis aux dimensions conseillées (DC).

Raccords	section du conducteur des câbles de raccordement	taille du tournevis	longueur de dénudement
Cosse d'alimentation (1)	1,5-10 mm <sup>2</sup>	3 (1,0 x 5,5)	12 mm
Cosse de sortie (2)	0,25-4 mm <sup>2</sup>	1 (0,6 x 3,5)	12 mm
Signalisation raccords (11, 13, 14)	0,25-2,5 mm <sup>2</sup>	1 (0,6 x 3,5)	10 mm
Signalisation raccords (12)	0,25-1,5 mm <sup>2</sup>	0 (0,4 x 2,5)	9 mm

**Tension nominale** (sans ESS20-1..) 250 V AC; 3 AC 433 V AC; 65 V DC

**Courants nominaux** (sans ESS20-1..)  
 Cosse d'alimentation (1) 50 A  
 Cosse de sortie (2) 25 A  
 Cosse de masse (11) 10 A  
 Cosse de signalisation individuelle (12) 1,0 A (avec ESS20-1..: 0,5 A)  
 Cosse signalisation collective (13-14) 1,0 A (avec ESS20-1..: 0,5 A)

**Résistance interne** (sans ESS20-1..)  
 Alimentation - charge (1-2) ≤ 5 mΩ  
 Signalisation collective (13-14) ≤ 8 mΩ /par pôle  
 Rajouter 5 mΩ pour chaque module supplémentaire dans la rangée

**Résistance aux vibrations** 5 g (57-500 Hz), ± 0,38 mm (10-57 Hz), selon CEI 60068-2-6, test Fc, 10 cycles de fréquence par axe

**Résistance aux chocs** 25 g (11 ms), selon CEI 60068-2-27, test Ea 11 ms demi sinus

**Résistance à la corrosion** 96 heures dans un brouillard salin de 5% selon CEI 60068-2-11, test Ka

**Test hygrométrique** 240 heures sous une humidité relative de 95 %, selon CEI 60068-2-78, test Cab

**Rigidité diélectrique du module 17plus** (sans ESS20-1..)  
 entre circuits principaux (sans barre de raccordement) 1.500 V AC  
 entre circuit principal et auxiliaire 1.500 V AC  
 entres circuits auxiliaires 1.500 V AC

**Poids module 17plus** env. 85 g  
**Poids modules de raccord (par paire)** env. 30 g

Références de commande

17PLUS-Q02-00	Module 17plus, module de base, bipolaire
17PLUS-QA0-LR	Module de raccordement gauche et droite (par paire) pour le raccordement latéral de la tension d'alimentation (LINE) par bornes à vis, raccordement de la signalisation, etc.

Distribution des bornes d'un module 17plus équipé d'un ESS20-124

ESS20-124		Module 17plus		
LINE (+)	(1)		tension d'alimentation plus, DC 24 V	
GND	(11)		tension d'alimentation moins	
RE	(13)		entrée de commande reset RE	
RE	(14)		entrée de commande reset RE	
SF	(12)		sortie de signalisation SF	
LOAD (+)	(2)		sortie protégée allant vers la charge	

Homologations

Homologation	Tensions nominales	Courants nominaux
UL 60950	250 V AC; 80 V DC	50 A

## Plan d'encombrement

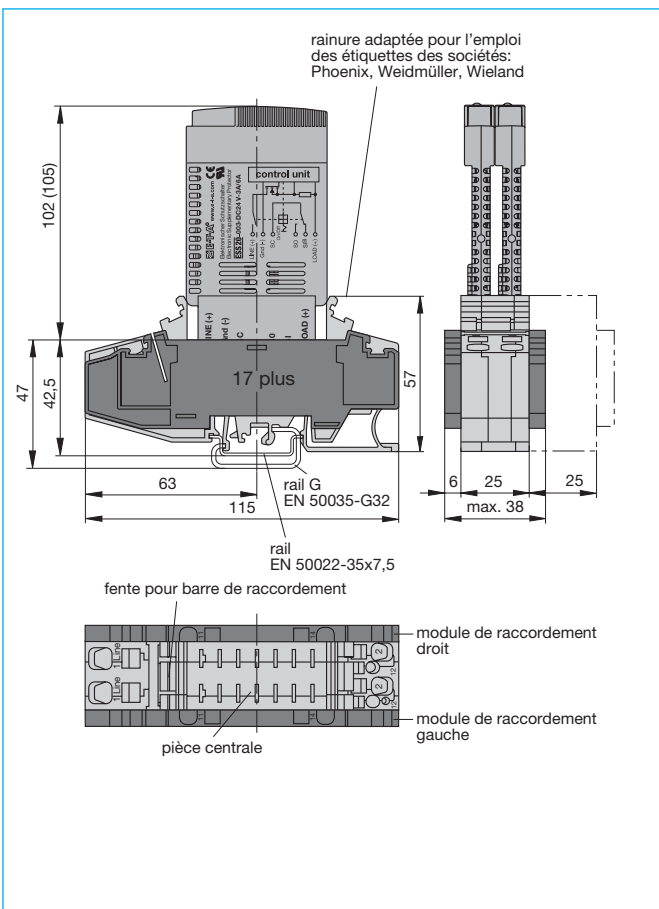

## Exemple de montage

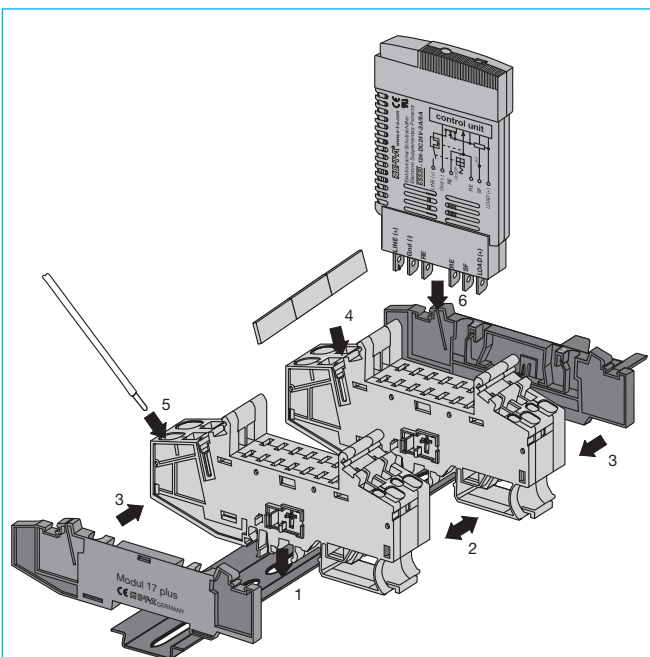

### Séquence de montage:

- 1 Encliquer les pièces centrales sur le rail.
- 2 Encastrer les pièces centrales les unes dans les autres.
- 3 Encliquer les modules de raccordement gauche et droit sur le rail.
- 4 Couper la barre de raccordement à la longueur adéquate et l'insérer dans la fente prévue à cet effet.
- 5 Enfiler le câble d'alimentation dans la cosse auto-blocante.
- 6 Enfiler les ESS20-1...

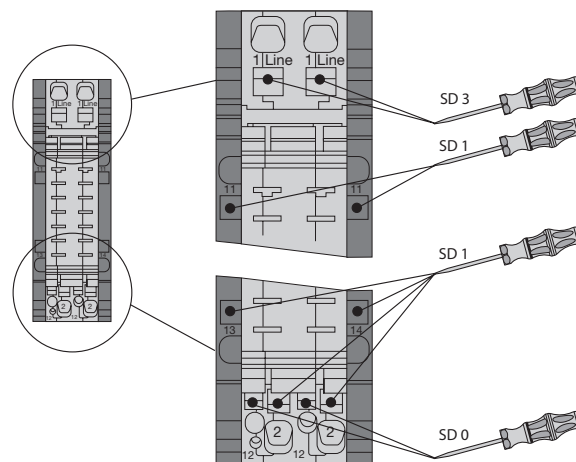

Montage et démontage des câbles de raccordement à l'aide d'un tournevis

## Schéma électrique, raccordements ESS20-124

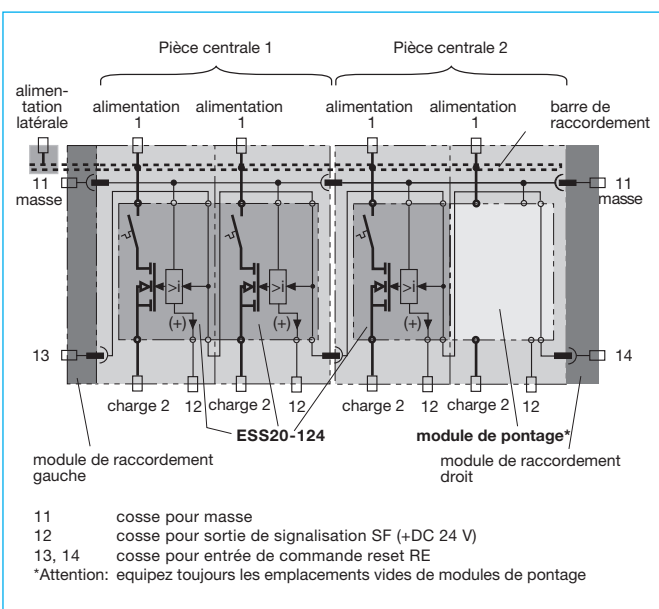

**Accessoires pour ESS20-1..**

**Barre d'alimentation 32 A**

Réf. X 222 005 01 bleue, isolée, 500 mm  
 Réf. X 222 005 02 rouge, isolée, 500 mm  
 Réf. X 222 005 03 grise, isolée, 500 mm  
 «jusqu'à 32 A en charge continue»

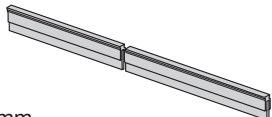

**Barre d'alimentation 50 A**

Réf. Y 307 016 01 non isolée, 500 mm  
 «jusqu'à 50 A en charge continue à enfoncer à fond pour protection tactile »

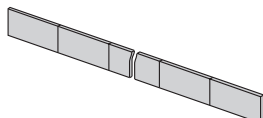

**Barre d'alimentation pour raccord latéral**

Réf. Y 307 016 11 non isolée, 500 mm  
 «jusqu'à 50 A en charge continue»

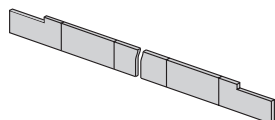

**Élément de blocage**

Réf. X 222 004 01  
 largeur 10 mm

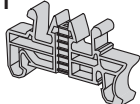

**Borne à chemise**

Réf. X 211 156 01  
 non isolée



**Module de pontage SB-S11-P1-01-1-1A**

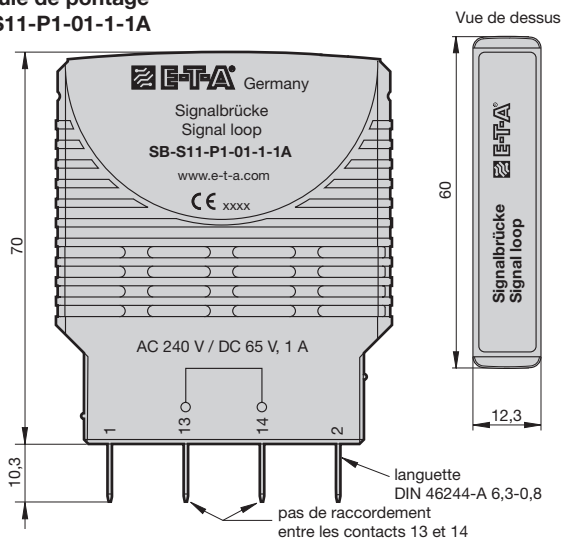

**Étiquette**

surface utilisable 6 x 10 mm  
 (emballage standard: 10 pièces = 1 bande)  
 Réf. Y 307 942 61

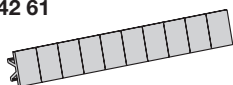

**Accessoires pour ESS20-1..**

**Etrier de blocage réf. Y 307 754 01**

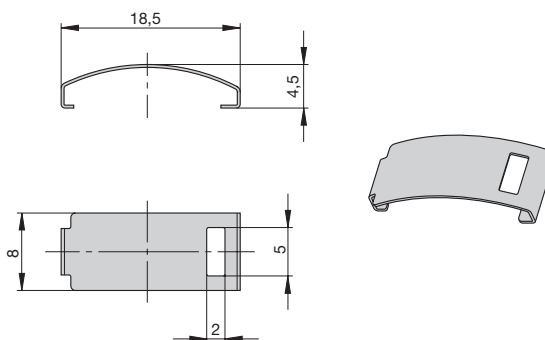

**Montage de l'étrier de blocage**

ESS20 avec étrier de blocage réf. Y 307 754 01 pour module 17 plus

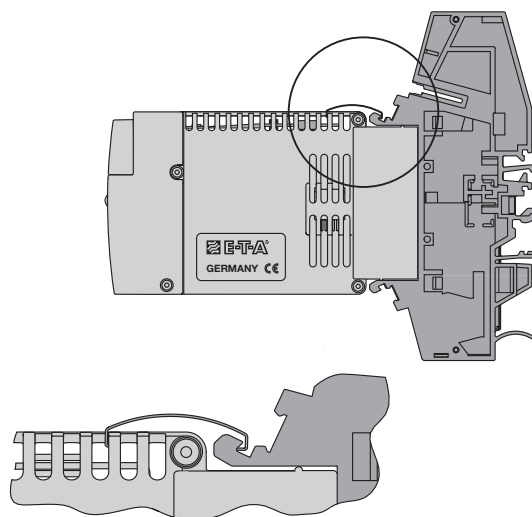

**Démontage de l'étrier de blocage Y 307 754 01**

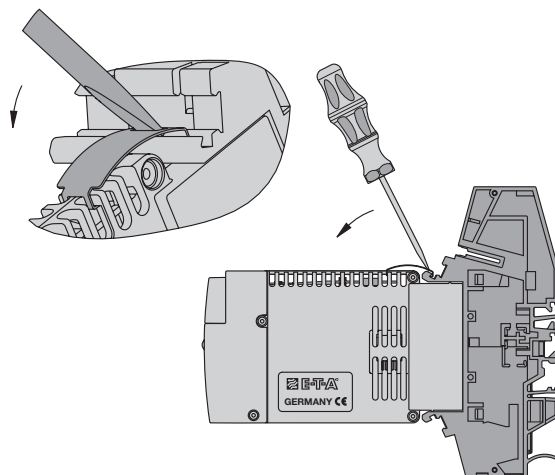

Accessoires pour type ESS20-1..

**Socle enfichable** (charge max. permanente 16 A)  
**Réf. 17-P10-Si**      **Réf. 17-P10-Si-20025**  
**Réf. 17-P70-Si**      **Réf. 17-P70-Si-20025**

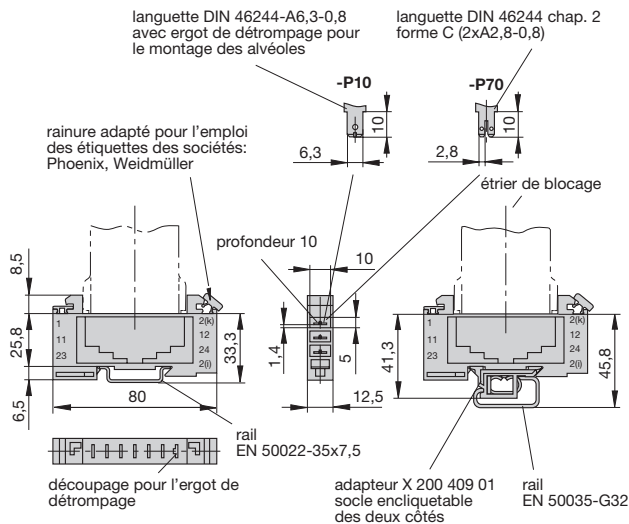

**Barres de fixation 10-polaire** (livraison en kit), pour type 17  
 (charge permanente max. 100 A),  
 nombre des pôles supérieur à 10 sur demande  
**Réf. X 211 157 01** avec borne de connexion  
**Réf. X 211 157 02** sans borne de connexion

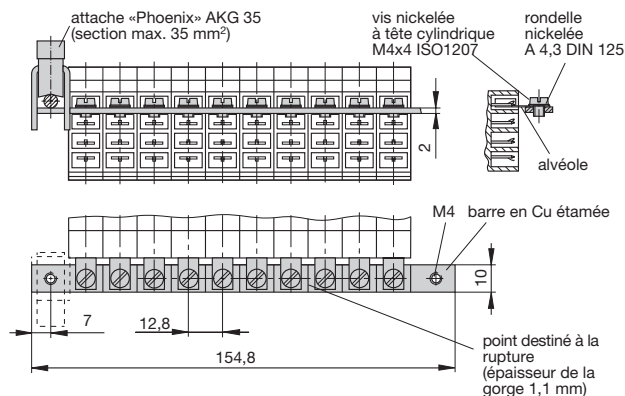

**Couvercle de protection isolant, 10-polaire**  
**Réf. Y 303 824 01**

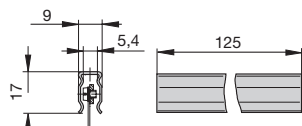

**Borniers** (charge max. permanente 16 A)  
**Réf. 23-P10-Si**      **Réf. 63-P10-Si**  
 (étriers Y 300 581 03 sur demande)

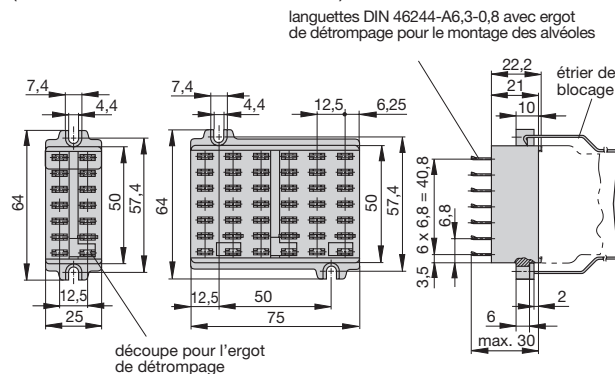

**Chaînes de raccordement -P10**  
**Réf. X 210 588 01** / 01/1,5 mm<sup>2</sup>, brun  
**Réf. X 210 588 02** / 01/2,5 mm<sup>2</sup>, noir  
**Réf. X 210 588 03** / 01/2,5 mm<sup>2</sup>, rouge  
**Réf. X 210 588 04** / 01/2,5 mm<sup>2</sup>, bleu

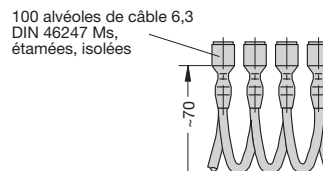

Distribution des bornes d'un 17-P10-Si équipé d'un ESS20-124

ESS20-124 17-P10-Si

LINE (+)	[2(k)]
GND	[12]
RE	[24]
RE	[2(i)]
RE	[23]
SF	[11]
LOAD (+)	[1]

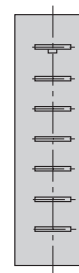

A notre connaissance, les informations contenues dans cette fiche technique sont exactes et fiables, malgré tout la société E-T-A n'accepte aucune responsabilité quant à l'utilisation de ce produit dans les applications qui ne répondent pas aux spécifications définies dans la présente fiche technique. La société E-T-A se réserve le droit de modifier, à tout moment et dans l'objectif du progrès technique, les spécifications contenues dans la présente fiche technique. Les côtes des produits peuvent être modifiées à tout moment, au besoin prière de demander la nouvelle version de la présente fiche technique avec les tolérances correspondantes. Les côtes, les caractéristiques, les illustrations et les descriptions correspondent à la dernière version valable lors de la parution de ce catalogue, mais sont sans garantie. Sous réserve de modifications, d'erreurs et de fautes d'impression. Les références de commande des appareils peuvent différer des indications se trouvant sur les fiches signalétiques des appareils.